

Zentrierspanner manuell

mit Spindeltrieb
Typenreihe 2503

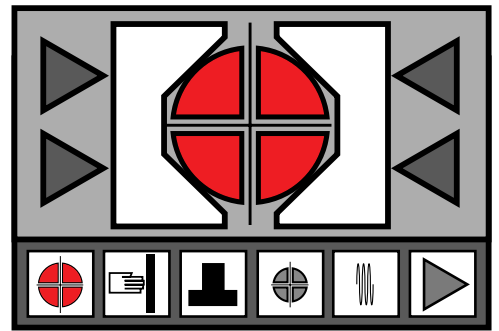

- auch bei hohen Beanspruchungen stabil durch selbsthemmendes Gleichlaufsystem
- vorausschauende Investition, kann einfach automatisiert werden
- individuelle Aufbaumöglichkeiten
- Fixierbohrungen für Rasterplatten
- direkte Aneinanderreihung möglich
- kein Eindringen der Späne in das Gleichlaufsystem
- geringere Abnutzung durch hartbeschichtete Untergriffsleisten

Fazit:

- lange Lebensdauer
- höchste Genauigkeit
- geringer Wartungs- und Reinigungsaufwand



Der Unerschütterliche...

HiCo Hartmann & Co. KG

HiCo
ZentrierSpannSysteme

Das Original

Selbsthemmendes
Gewinde

Der stabilste Weg zur zentrischen Mitte

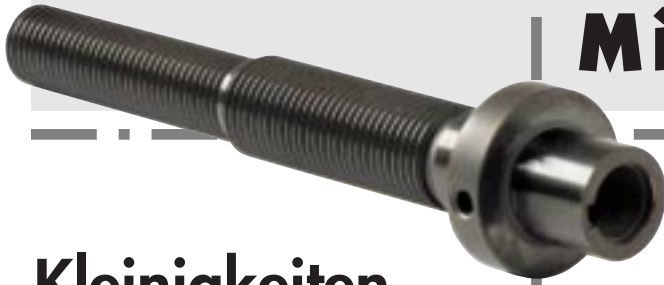

Kleinigkeiten....

Bei diesem Werkzeug haben wir sehr viel Wert auf die Feinheiten gelegt...

Die hohe Wiederholgenauigkeit erreichen wir durch die Ausschaltung der Torsionsungenauigkeiten in der links-rechts-Gewindespindel durch unterschiedliche Gewindedurchmesser bei gleicher Steigung, welche an der Antriebsseite sonst auftreten.

Der manuelle Zentrierspanner kann jederzeit durch den einfachen Anbau eines Hydromotors automatisiert werden.

Die kompakte Bauweise verhindert das Eindringen von Spänen und die Untergriffleisten sind hart-beschichtet, um die Abnutzung zu minimieren.

Insgesamt werden dadurch eine lange Lebensdauer, geringerer Reinigungs- und Wartungsaufwand gewährleistet.

...große Sache!

...so steht Ihnen ein großartiges, vielseitig einsetzbares und langlebiges Spannmittel zur Verfügung.

Vorderansicht 1
2503-005

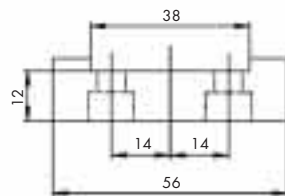
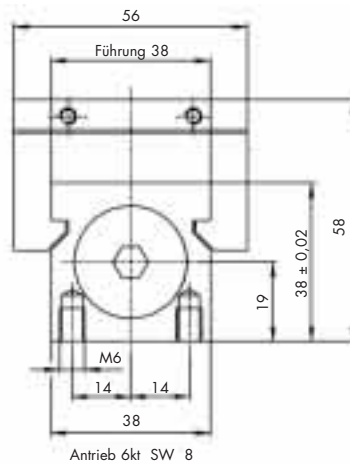

Sockelplatte

Vorderansicht 2
2503-010
2503-012
2503-015

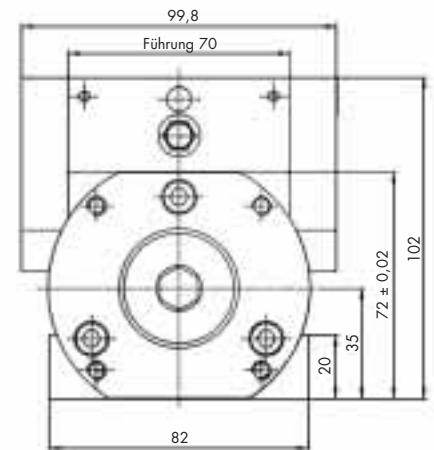

Vorderansicht 3
2503-020
2503-022
2503-025

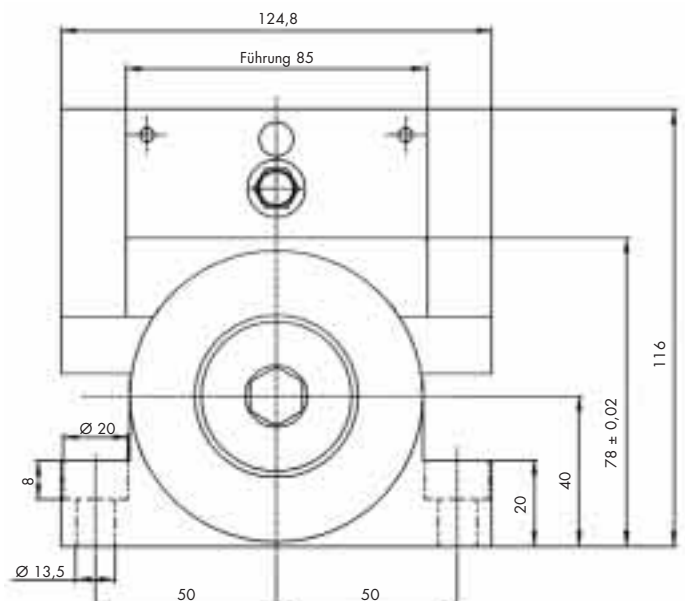

präzise

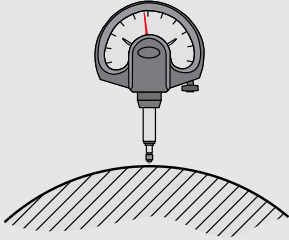

selbsthemmend

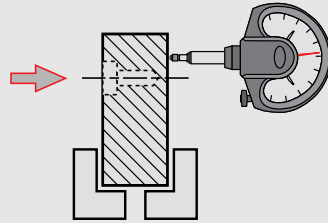

Manueller Zentrierspanner
automatisiert mit
Hydromotor



Seitenansicht

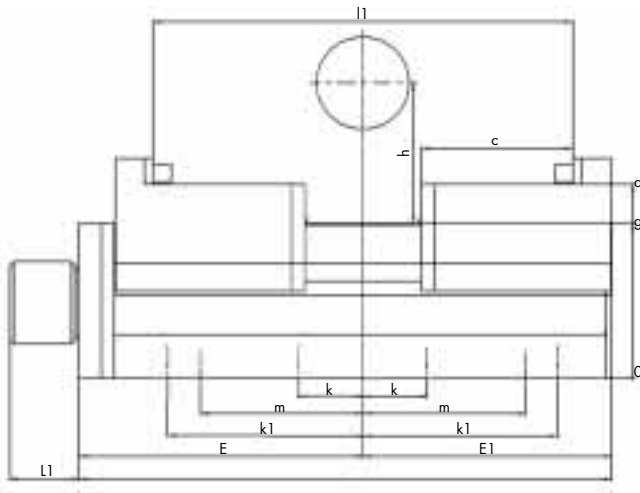

Draufsicht

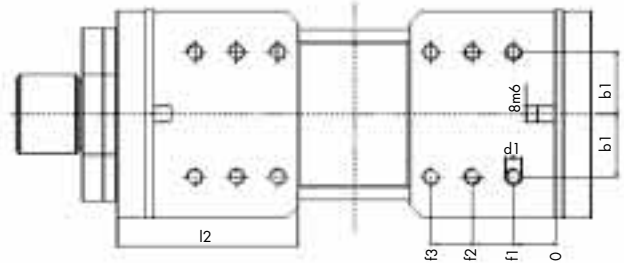

Manueller Zentrierspanner 2503 Technische Daten und Ausführungen

Artikel - Nr.	2503-005-000	2503-010-000	2503-012-000	2503-015-000	2503-020-000	2503-022-000	2503-025-000
Maße in mm							
Spannkraft	5 kN	20 kN	20 kN	20 kN	40 kN	40 kN	40 kN
Drehmoment max.	20 Nm	130 Nm	130 Nm	130 Nm	265 Nm	265 Nm	265 Nm
Alternativ-Antrieb Hydromotor							
mögliche Spannkraft	—	12,5 kN	12,5 kN	12,5 kN	40 kN	40 kN	40 kN
Antrieb Sechskant	SW 8	SW 14	SW 14	SW 14	SW 19	SW 19	SW 19
Spannhub	2 x 10 mm	2 x 8 mm	2 x 25	2 x 40	2 x 10 mm	2 x 25 mm	2 x 40 mm
Spannweg " l "	74 - 94	144 - 160	144 - 194	214 - 294	140 - 160	206 - 256	330 - 410
Baulänge " L "	120	212	246	346	264	320	474
Länge Hydr.-Motor L 1	-	128	128	128	163	163	163
Spannwiederholgenauigkeit bei konst. Drehmoment	< 0,04	< 0,02	< 0,02	< 0,02	< 0,02	< 0,02	< 0,02
Spannhöhe " a "	50	90	90	90	100	100	100
Backenauflage " c "	37	70	70	94	70	82	130
Gewindebohrung " d 1 "	M 6	M 8	M 8	M 8	M 12	M 12	M 12
Bohrungsabstand " f 1 "	10	20	20	20	20	20	20
Bohrungsabstand " f 2 "	25	40	40	40	55	40	40
Bohrungsabstand " f 3 "		60	60	60		70	70
Bohrungsabstand " b 1 "	20	30	30	30	40	40	40
Führungshöhe " g "	38	72	72	72	78	78	78
Spannhöhe über g " h " max.	35	70	70	90	70	80	120
Bohrungsabstand " k "	30				25	25	50
Bohrungsabstand " k 1 "					75	75	150
Schieberlänge " 2 "	50	88	88	114	90	102	150
Fixierbohrungsabstand " m "	0	75	75	125	75	75	150
Mittenabstand " E "	60	114	131	181	124	172	249
Mittenabstand " E 1 "	60	98	115	165	100	148	225

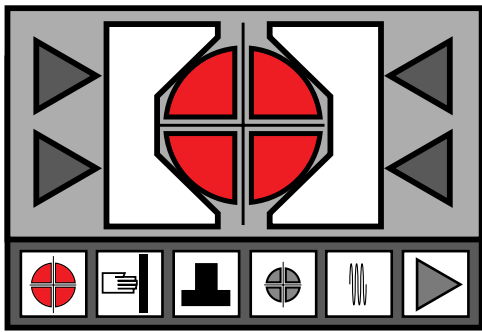

Anwendungsmöglichkeiten/ Optionen*

*Aufpreise gemäß gültiger Preisliste

Rundteile

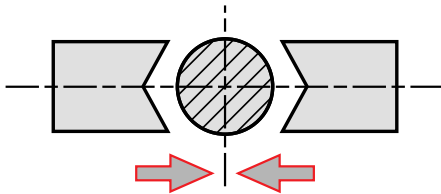

- Endenbearbeitung
- Mittennuten
- Mittenbearbeitung waagrecht/senkr.

Flachteile

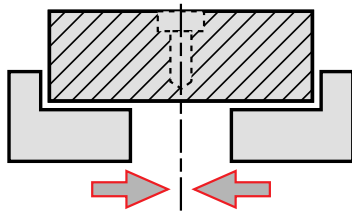

- Mittenbearbeitung senkrecht

Formteile

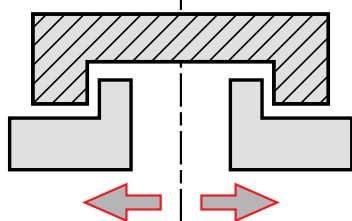

- Mittenausrichtung
- spannen

Hydromotor für Automatischen Betrieb

Spannkraft 12 kN (2503-010 bis 015)
Spannkraft 40 kN (2503-020 bis 025)



Drehmoment- Schlüssel



Aufbaumöglichkeiten

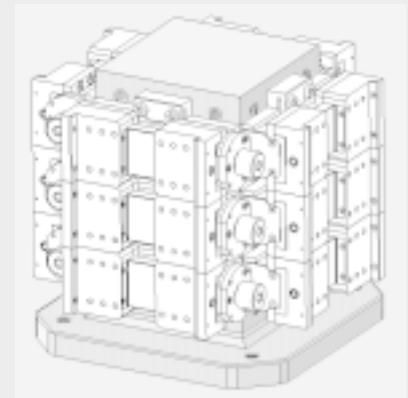
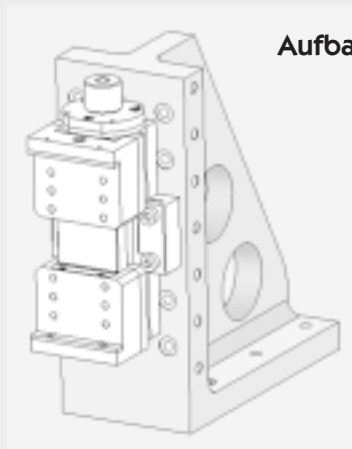

Der Aufbau ist Lageunabhängig und kann individuell vorgenommen werden.

- Fixierbohrungen für Rasterplatten in Abständen von 50 mm
 - Breite ist kleiner als 100 mm und unten noch schmaler.
- So können Sie mehrere Spannstücke direkt aneinander reihen.

Gerne bieten wir Ihnen die vielfältigsten Spanbacken an.

HiCo Hartmann & Co. KG

hico
ZentrierSpannSysteme

Das Original

HiCo Hartmann & Co. KG
Irslenbach 19, 78727 Oberndorf
Postfach 1250, 78721 Oberndorf

Telefon (0 74 23) 33 70
Telefax (0 74 23) 75 64
www.hico-hartmann.de